

TRACCIATO TECNICO COSTRUTTIVO

- Bracci a snodo multiplo per sollevare dalla Smart fino al furgone a passo lungo (199/WRX).
- La soluzione universale per tutto il parco circolante odierno (199/WRX).
- Sblocco e riarmo delle sicurezze completamente automatico (senza leva manuale).
- Centrale oleodinamica posta in alto per ridurre l'ingombro nella zona di lavoro.
- Luce utile tra le colonne di ben 3 metri.
- Struttura colonna monoscocca per la massima robustezza.
- **Sollevamento tramite 2 cilindri idraulici: assenza totale di funi, catene, pulegge, o altri organi meccanici che richiedono una costante manutenzione.**
- Gestione del livellamento tra i due carrelli tramite unità logica (PLC) di gestione.

TECHNICAL AND STRUCTURAL LAY-OUT

- Multiple joint arms to lift from the Smart to the long wheelbase truck (199/WRX).
- The universal solution for the whole of today's fleet (199/WRX).
- Safety devices are released and reset completely automatically (without manual lever).
- Hydraulic unit placed at top to save space in operating area.
- 3 meters clearance between columns.
- Monobloc column structure for maximum sturdiness.
- **Lifting by two hydraulic cylinders: total absence of cables, chains, pulleys or other mechanical parts requiring constant maintenance.**
- Levelling between the two carriages ensured by a management logic unit (PLC).

RELEVÉ TECHNIQUE

- Bras à articulation multiple pour le levage de véhicules de la Smart jusqu' au fourgon à entraînement long (199/WRX).
- La solution universelle pour tout le parc de véhicules aujourd'hui en circulation (199/WRX).
- Déblocage et ré-enclenchement des sécurités entièrement automatique (sans levier manuel).
- Centrale oléo-dynamique située en haut pour réduire l'encombrement dans la zone de travail.
- Espace utile entre les colonnes de 3 mètres.
- Structure colonne monocoque pour une robustesse maximum.
- **Levage par le biais de 2 vérins hydrauliques : absence totale de cordes, chaînes, poulies ou autres organes mécaniques exigeant un entretien constant.**
- Gestion de nivellement entre les deux chariots au moyen d'un automate (API) de gestion.

TECHNISCHE UND KONSTRUKTIVE ANGABEN

- Mehrgelenkarme die im Stande sind vom Smart bis hin zum Lieferwagen mit großem Achsabstand zu heben (199/WRX).
- Die universelle Lösung für den gesamten, sich im Verkehr befindlichen, Fahrzeugpark (199/WRX).
- Vollautomatisches Entriegeln und Wiederrüsten der Sicherheitseinrichtungen (ohne Handhebel).
- Oben angebrachtes Ölhydraulikaggregat, um im Arbeitsbereich Platz einzusparen.
- Lichtes Nutzmaß zwischen den Säulen von über 3 Metern.
- Struktur mit selbsttragender Säule für maximale Stabilität.
- **Heben durch 2 Hydraulikzylinder: Vollkommene Abwesenheit von Seilen, Ketten, Riemenscheiben oder anderen mechanischen Vorrichtungen, die einer konstanten Wartung bedürfen.**
- Einstellung der Gleichsetzung der beiden Schlitzen über eine speicherprogrammierbare Steuereinheit (SPS).

ART. 199/WRX

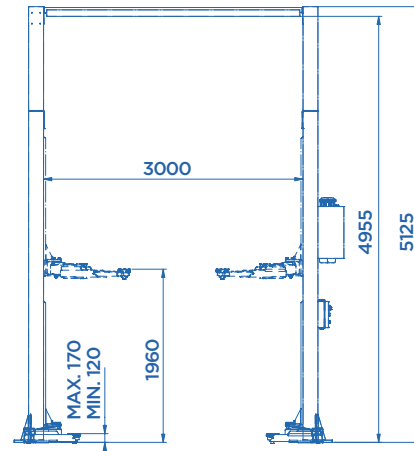
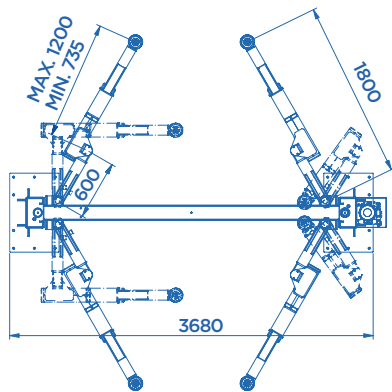

ART. 199/WRL

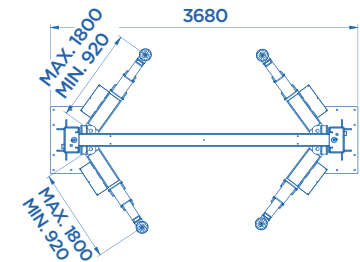
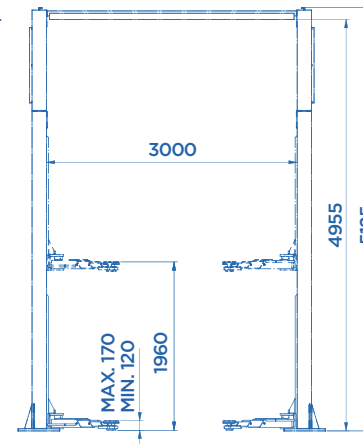

OPTIONAL Pag. 036



ART.



5500 Kg



2,2 KW

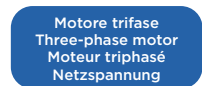

Motore trifase
Three-phase motor
Moteur triphasé
Netzspannung

400V • 50HZ



1400

OPTIONAL Pag. 036



ART.



5500 Kg



2,2 KW

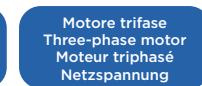

Motore trifase
Three-phase motor
Moteur triphasé
Netzspannung

400V • 50HZ



1260



Potenza motore • Motor power • Puissance moteur • Motorleistung